

PENOTERM

ПРОГРЕСС С ПОЛЬЗОЙ ДЛЯ ЖИЗНИ

ИНСТРУКЦИЯ

ПО МОНТАЖУ ТРУБНОЙ ИЗОЛЯЦИИ

РеноПроф

ДЛЯ СМОНТИРОВАННЫХ
ТРУБОПРОВОДОВ

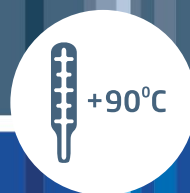
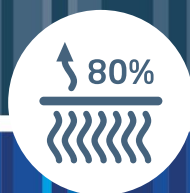

www.penoterm.ru

<u>СОДЕРЖАНИЕ</u>	<u>1</u>
<u>ВВОДНАЯ ЧАСТЬ</u>	<u>2</u>
<u>ОТДЕЛЬНЫЕ ТРУБЫ</u>	<u>4</u>
<u>ТРОЙНИКИ ПРИВАРНЫЕ</u>	<u>5</u>
<u>ТРОЙНИКИ РЕЗЬБОВЫЕ И ОБЖИМНЫЕ</u>	<u>7</u>
<u>КОНУСНЫЕ ПЕРЕХОДЫ</u>	<u>9</u>
<u>ВЕНТИЛИ И ЗАПОРНЫЕ КРАНЫ</u>	<u>11</u>
<u>ФИТИНГИ</u>	<u>13</u>
<u>ЗАГЛУШКИ</u>	<u>14</u>
<u>СЕРТИФИКАТЫ</u>	<u>15</u>

Благодарим Вас за выбор продукции компании Penoterm. Используя многолетний опыт, мы постарались создать для Вас понятную и простую инструкцию по монтажу трубной изоляции, использование которой позволит гарантировать надежность ее последующей эксплуатации.

Для того что бы процесс монтажа трубной изоляции был максимально прост и надежен, мы рекомендуем использовать армированный скотч ПВХ или фирменные материалы PenoProf для систем кондиционирования (НПЭ ЛФ тип С), на основе вспененного полиэтилена.



1

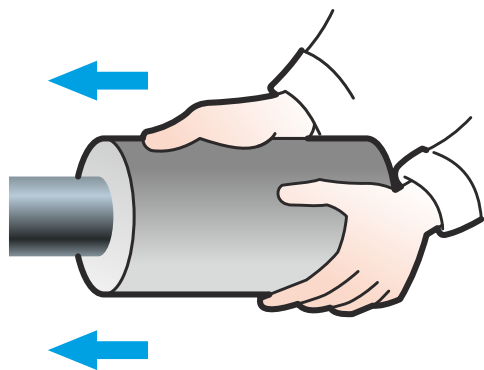

Трубки РеноProf НПЭ-Т монтируются на отдельные трубы простым натяжением.

2

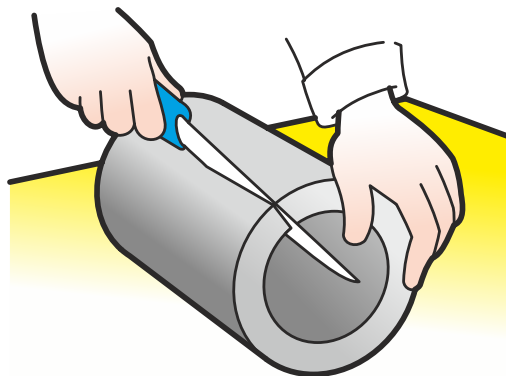

При необходимости установки теплоизоляции на готовые трубопроводы, трубки РеноProf НПЭ-Т разрезаются по специальному продольному надрезу.

3

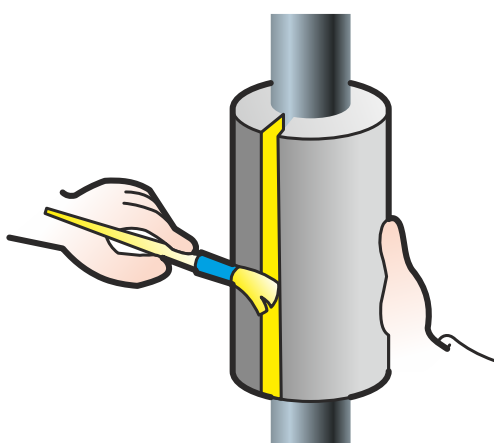

После установки теплоизоляции на готовые трубопроводы швы проклеиваются клеем.

4

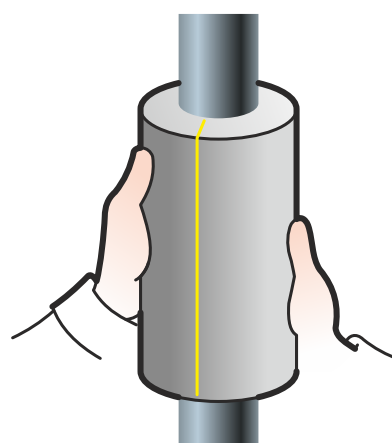

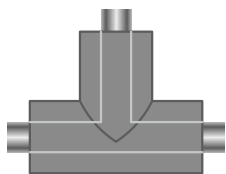

ТРОЙНИКИ ПРИВАРНЫЕ

1

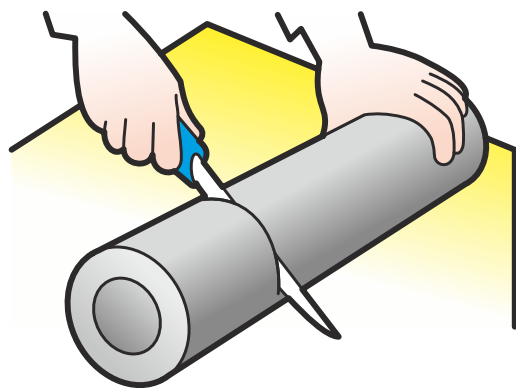

Для изоляции каждой из труб тройника необходимо отрезать 2 сегмента трубки. Первый сегмент должен быть равным длине, необходимой для изоляции части трубы. Второй сегмент должен быть длиннее первого в два раза.

2

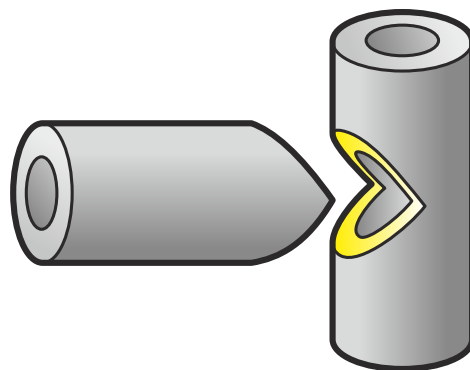

В центре более длинной трубки необходимо сделать клиновидный вырез 90° шириной равной внешнему диаметру трубки. У второго сегмента трубки отрежьте торец под двойным углом 45° .

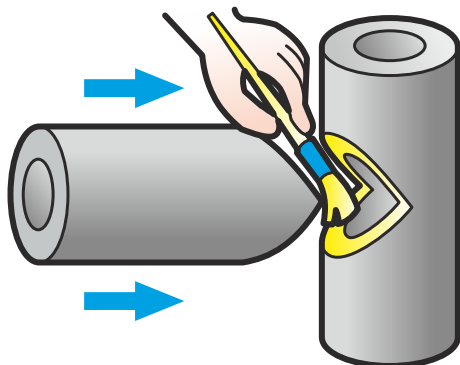

Нанесите клейна поверхности разрезов двух сегментов. Через 3-5 минут после нанесения клея соедините сегменты и плотно сожмите на короткое время.

3

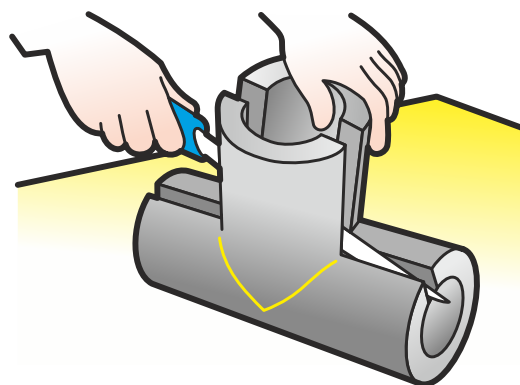

После подсыхания клея, аккуратно разрежьте деталь вдоль.

4

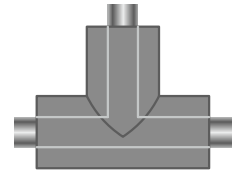

5

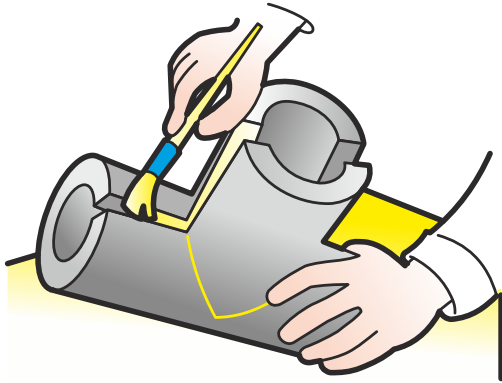

Нанесите клей на поверхности разреза.

6

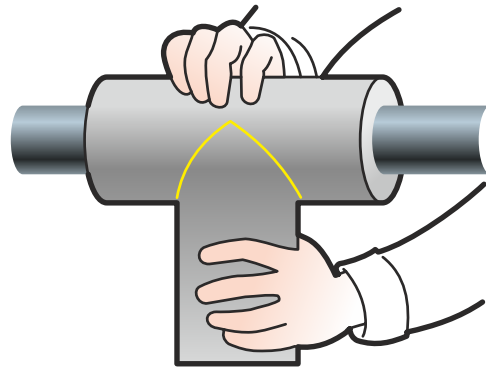

Через 3-5 минут наденьте тройник на трубопровод и крепко сожмите склеиваемые разрезы на короткое время.

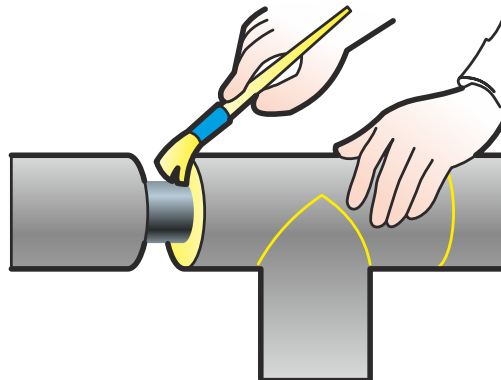

Убедитесь в качестве клеевых соединений, при необходимости, дополнительно проклейте швы армированным скотчем. Приклейте концы тройника к остальной теплоизоляции.

7

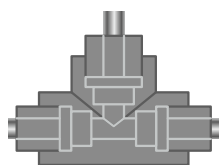

ТРОЙНИКИ РЕЗЬБОВЫЕ И ОБЖИМНЫЕ

1

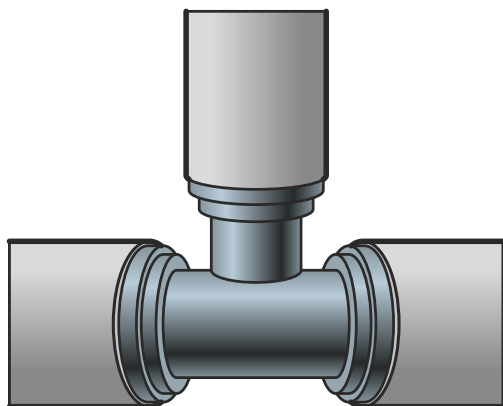

Выполните изоляцию при-мыкающих к отводу трубопроводов так, чтобы теплоизоляция вплотную примыкала к фитингу.

2

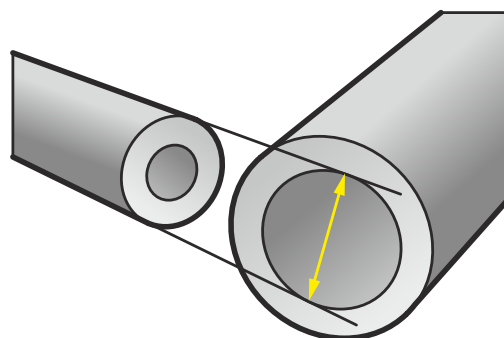

Для изоляции фасонной части необходимо взять трубу внутренним диаметром равным внешнему диаметру примыкающей теплоизоляции. Длина трубки должна обеспечивать нахлест 20-25 мм.

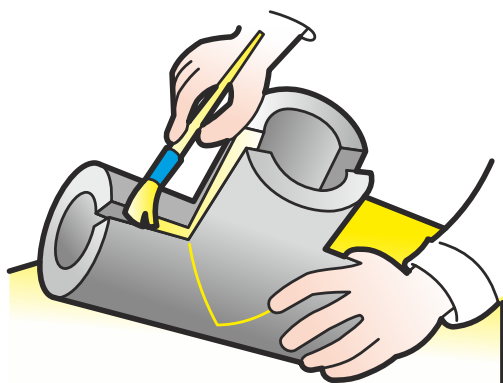

Изготовьте тройник для фасонной части **(см стр 3-4)**
Нанесите клей на поверхности разрезом и основание тройника.

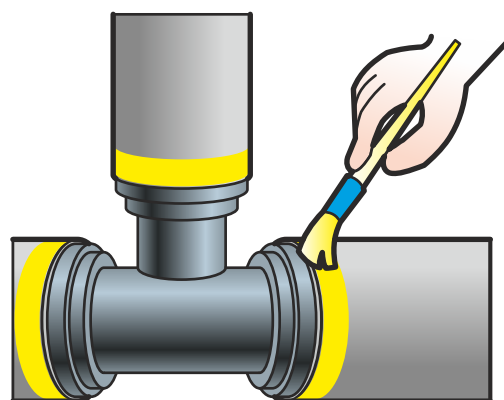

Перед тем как установить тройник на трубопровод нанесите клей на края установленной теплоизоляции. Приклейте основание тройника к остальной теплоизоляции.

3

4

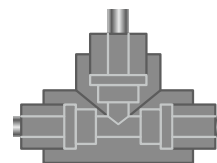

5

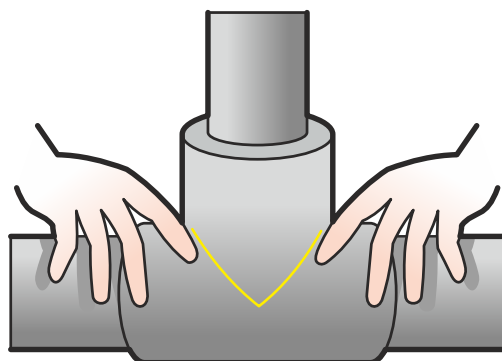

Убедитесь в качестве клеевых соединений,
при необходимости, дополнительно проклейте
швы армированным скотчем.

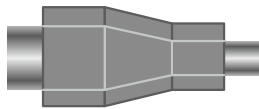

КОНУСНЫЕ ПЕРЕХОДЫ

1

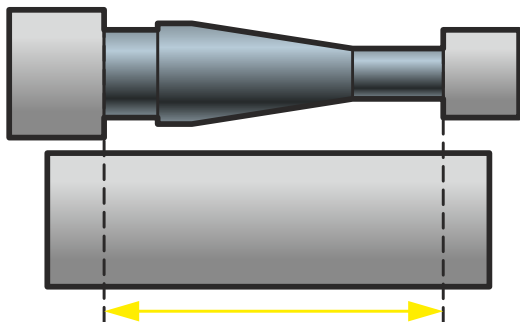

Необходимо отрезать изоляционную трубку длиной превышающей длину изолируемого участка.

2

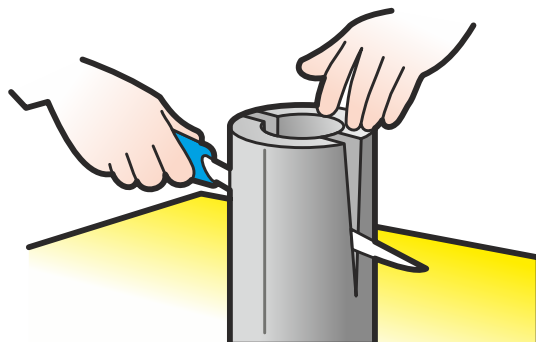

Сделайте с торца одной стороны трубки перпендикулярно технологическому надрезу два V-образных выреза друг напротив друга. Старайтесь, чтобы длина V-образных вырезов доходила до середины сегмента.

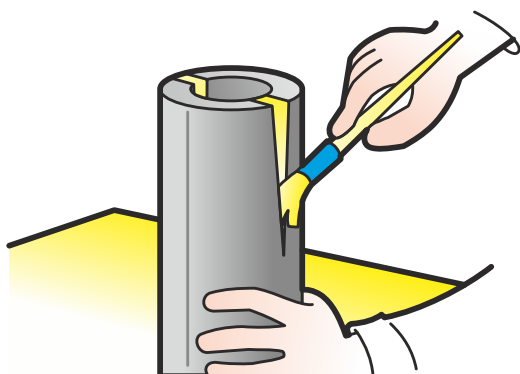

На поверхности вырезов необходимо нанести клей.

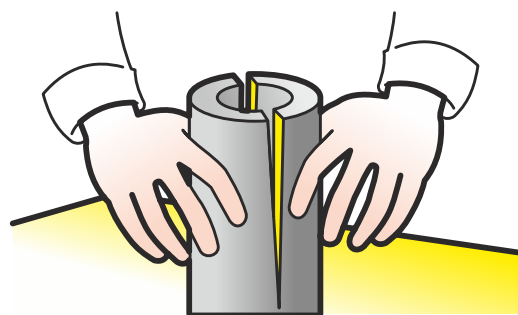

Через 3-5 минут после нанесения клея крепко сожмите склеиваемые поверхности вырезов на короткое время.

3

4

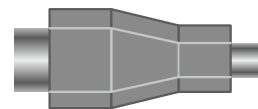

5

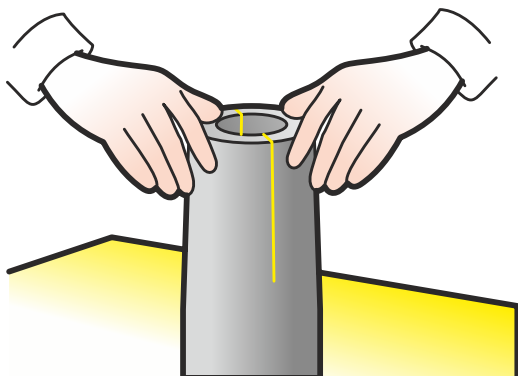

Когда клей подсохнет, обрежьте изоляционный конус так, чтобы полученный при этом диаметр соответствовал диаметру изоляции меньшего трубопровода. Измерьте необходимую длину изоляционного конуса. Подрежьте конус со стороны большего диаметра до необходимого размера с учетом небольших припусков (2-3 мм).

6

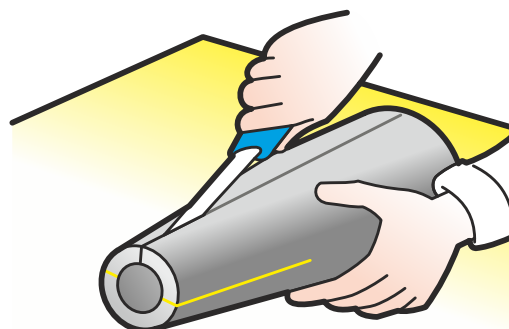

Разрежьте конус по технологическому надрезу.

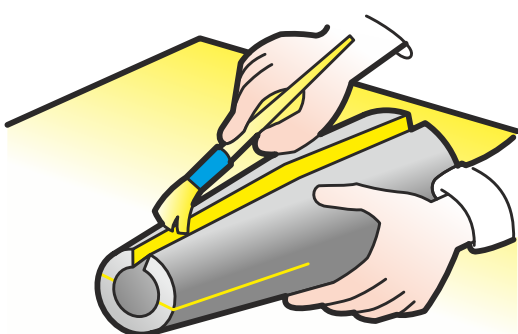

Нанесите клей на поверхности разрезов.

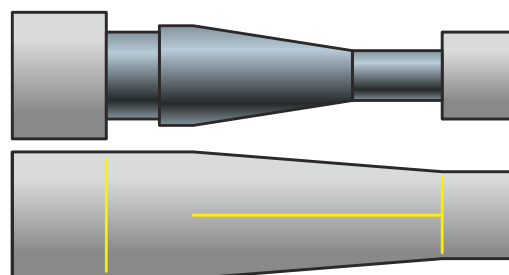

Через 3-5 минут после нанесения клея установите конусный переход на трубопровод и плотно сожмите склеиваемые поверхности разрезов на короткое время. Убедитесь в качестве клеевых соединений, при необходимости, дополнительно проклейте швы армированным скотчем.

7

8

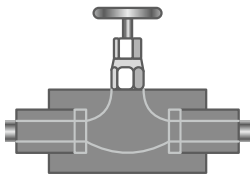

ВЕНТИЛИ И ЗАПОРНЫЕ КРАНЫ

1

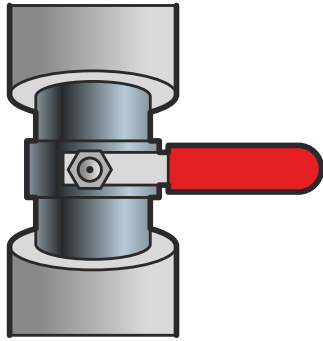

Необходимо выполнить изоляцию примыкающих трубопроводов так, чтобы изоляционный материал вплотную прилегал к крану.

2

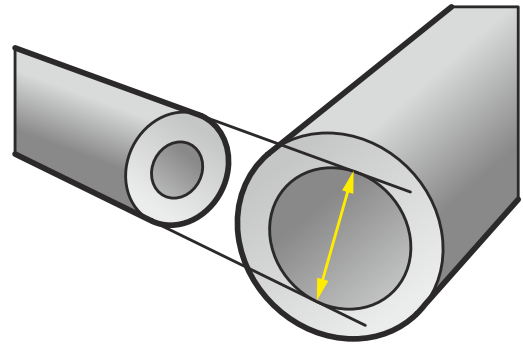

Для того, чтобы произвести изоляцию необходимо взять трубу с внутренним диаметром равным внешнему диаметру примыкающей теплоизоляции.

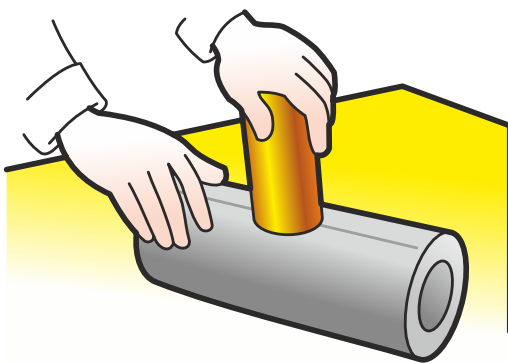

Отрежьте от этой трубки сегмент, необходимый для изоляции крана и обеспечивающий нахлест изоляции 20-25 мм. В середине трубки вырежьте пробойником отверстие диаметром равным диаметру штока крана. Следите за тем, чтобы центр отверстия проходил через технологический надрез на трубке.

3



Разрежьте полученный сегмент по технологическому надрезу.

4

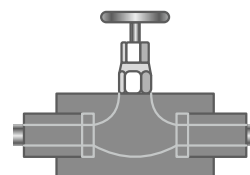

5

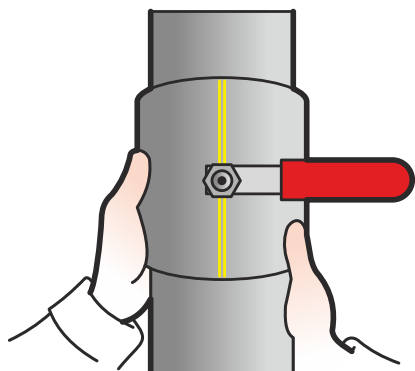

Нанесите клей на края установленной теплоизоляции и полученный изоляционный сегмент и, выдержав, установите теплоизоляцию крана на трубопровод (при необходимости снимите рукоятку крана).

6

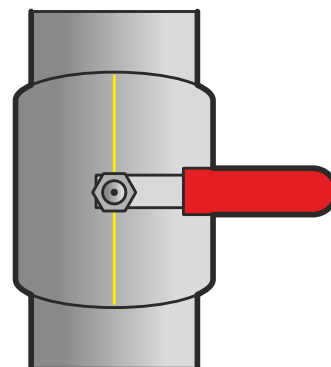

Убедитесь в качестве клеевых соединений, при необходимости, дополнительно проклейте швы армированным скотчем.

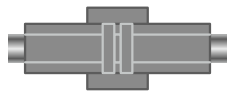

1

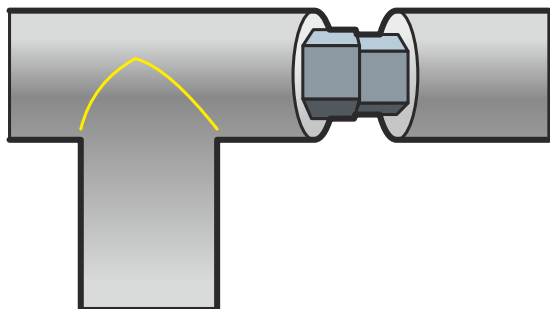

Необходимо выполнить изоляцию примыкающих к фитингу трубопроводов.

2

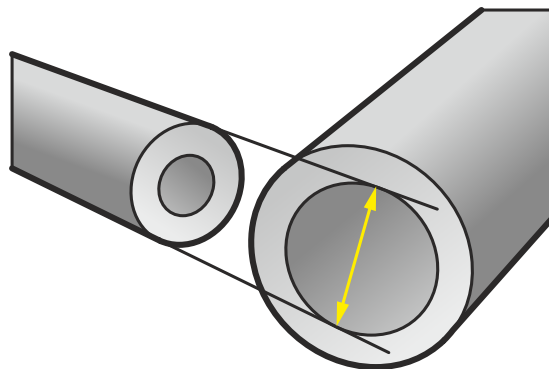

Возьмите трубку с внутренним диаметром равным наружному диаметру теплоизоляции подходящих к фитингу труб. Отрежьте от нее сегмент, необходимый для изоляции фитинга и обеспечивающий нахлест изоляции 20-25 мм.

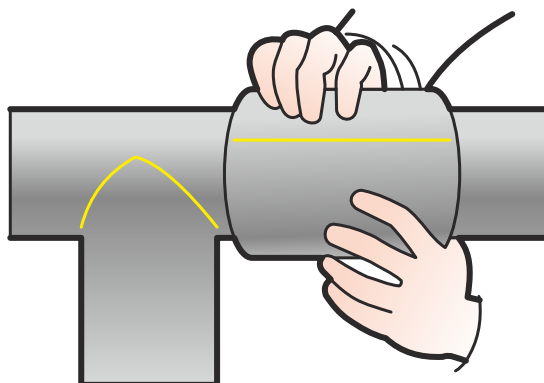

Разрежьте сегмент трубки по технологическому надрезу. Нанесите клей и, выдержав 3-5 минут, установите изготовленную фасонную часть на трубопровод. Убедитесь в качестве клеевых соединений, при необходимости, дополнительно проклейте швы армированным скотчем.

3



1

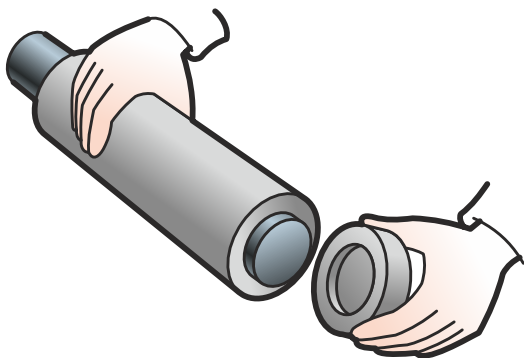

Вырежьте из листа материала диск диаметром равным наружному диаметру установленной теплоизоляции (также можно изготовить заглушку из трубки соответствующего диаметра и диска диаметром равным внутреннему диаметру трубки). Нанесите клей на соединяемые поверхности.

2

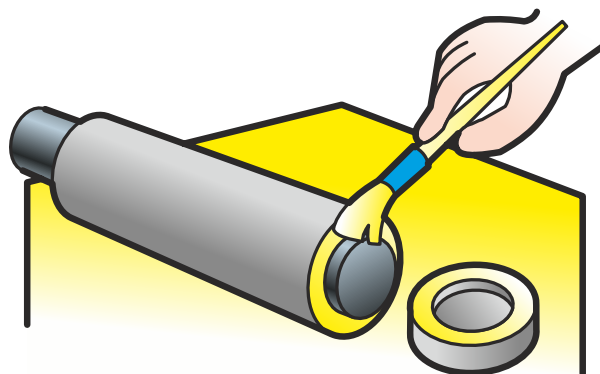

Через 3-5 минут после нанесения клея установите полученную заглушку на трубопровод.

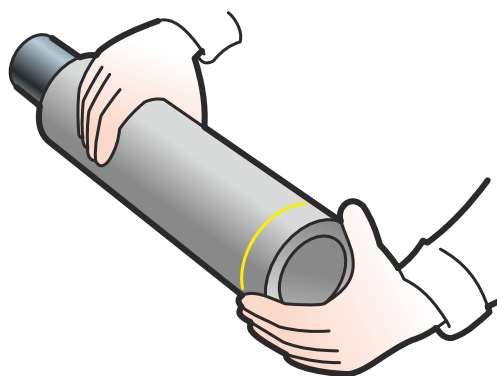

Убедитесь в качестве клеевых соединений, при необходимости, дополнительно проклейте швы армированным скотчем.

3

РОССИЙСКАЯ ФЕДЕРАЦИЯ
СЕРТИФИКАТ СООТВЕТСТВИЯ
(обязательная сертификация)

№ **C-RU.ПБ57.В.01334** ТР **0657518**
(учетный номер бланка)

ЗАЯВИТЕЛЬ ООО «Пенотерм-Урал»,
Адрес: РФ, 620100, г. Екатеринбург, ул. Сибирский тракт, д. 57, оф. 203А.
ОГРН: 1116672032553. Телефон (343) 311-95-82.

ИЗГОТОВИТЕЛЬ ЗАО «Уралпластик»,
Адрес: РФ, 620017, г. Екатеринбург, проспект Космонавтов 11.
ОГРН: 1026602957435. Телефон (343) 311-95-82.

ОРГАН ПО СЕРТИФИКАЦИИ ОС ООО «ПолюсСтандарт», 121433, г. Москва, ул. Мясницкая, 22, тел. (499)730-69-81; (495)989-12-49, факс (495)641-51-90, E-mail info@polystandart.ru, ОГРН: 110774688548. Аттестат рег. № ТРИБ.RU.ПБ57 выдан 23.11.2010г. Департаментом национальной деятельности МЧС России.

ПОДТВЕРЖДАЕТ, ЧТО ПРОДУКЦИЯ Изделия теплоизоляционные из пенополиизоцианурата в виде толстых трубок и полнотелых жгутов марки «Порилекс», выпускаемые по ТУ 2244-003-00203430-2006. Серийный выпуск.

код ОК 005 (ОКП) 22 4410

СООТВЕТСТВУЕТ ТРЕБОВАНИЯМ ТЕХНИЧЕСКОГО РЕГЛАМЕНТА (ТЕХНИЧЕСКИХ РЕГЛАМЕНТОВ) Технический регламент о требованиях пожарной безопасности (Федеральный закон от 22.07.2008 № 123-ФЗ с изм. № 117-ФЗ от 10.07.2012 г.), глава 18, статья 80, п. 1, глава 19, статья 81, п. 1, глава 30, статья 134, п. 7, глава 33, статья 149. Приложение, таблицы 3, 27. Класс пожарной опасности КМ3. Согласно приложению на 1 листе (бланк ТР №0322556).

код ЕКПС код ТН ВЭД России

ПРОВЕДЕННЫЕ ИССЛЕДОВАНИЯ (ИСПЫТАНИЯ) И ИЗМЕРЕНИЯ Протокол сертификационных испытаний №ПИБ695-06-2012 от 29.08.2012г., ИЛ ООО «ПолюсСтандарт», рег. № ТРИБ.RU.ИН37 от 23.11.2010, адрес: 142201, Московская область, г. Серпухов, ул. Пролетарская, 78.

ПРЕДСТАВЛЕННЫЕ ДОКУМЕНТЫ Сертификат соответствия системы менеджмента качества изготовителя требованиям ГОСТ Р ИСО 9001-2008 (ISO 9001:2008), № РОСС RU.504.СДС.12 от 13.08.2012 г., до 13.08.2015 г., выдан ОС «СДС-СЕРТ», рег. № РОСС RU.3791.040-1101.

СРОК ДЕЙСТВИЯ СЕРТИФИКАТА СООТВЕТСТВИЯ с 24.09.2012 по 23.09.2015

Руководитель (заместитель руководителя) органа по сертификации Мурат Аношин
Эксперт (эксперты) В.В. Влодин

РОССИЙСКАЯ ФЕДЕРАЦИЯ
ПРИЛОЖЕНИЕ
к СЕРТИФИКАТУ СООТВЕТСТВИЯ № C-RU.ПБ57.В.01334
(обязательная сертификация)

ТР **0322556**
(учетный номер бланка)

Сведения о национальных стандартах (сводах правил), применяемых на добровольной основе для соблюдения требований технического регламента

Обозначение национального стандарта или свода правил	Наименование национального стандарта или свода правил	Подтверждаемые требования национального стандарта или свода правил
ГОСТ 30244-94	Материалы строительные. Методы испытаний на горючесть.	Группа горючести – Г2 умеренногорючие по Ф3 123 ст.13.
ГОСТ 30402-96	Материалы строительные. Метод испытания на воспламеняемость.	Группа воспламеняемости – В2 умеренновоспламеняемые по Ф3 123 ст.13.
ГОСТ 12.1.044-89	Система стандартов безопасности труда. Пожароопасность веществ и материалов. Номенклатура показателей и методы их определения.	Группа дымообразующей способности – Д3 с высокой дымообразующей способностью по Ф3 123 ст. 13.
ГОСТ 12.1.044-89	Система стандартов безопасности труда. Пожароопасность веществ и материалов. Номенклатура показателей и методы их определения.	Группа токсичности продуктов горения – Т1 малоопасные по Ф3 123 ст. 13.

Руководитель (заместитель руководителя) органа по сертификации Мурат Аношин
Эксперт (эксперты) В.В. Влодин

СИСТЕМА СЕРТИФИКАЦИИ ГОСТ Р
ФЕДЕРАЛЬНОЕ АГЕНТСТВО ПО ТЕХНИЧЕСКОМУ РЕГУЛИРОВАНИЮ И МЕТРОЛОГИИ

СЕРТИФИКАТ СООТВЕТСТВИЯ

№ РОСС RU.АИ16.Н12380
Срок действия с 18.06.2012 по 18.06.2014
№ **0974080**

ОРГАН ПО СЕРТИФИКАЦИИ рег. № РОСС RU.0001.10АИ16.ПРОДУКЦИИ И УСЛУГ ООО «УРАЛЬСКИЙ ЦЕНТР СЕРТИФИКАЦИИ И ИСПЫТАНИЙ "УРАЛСЕРТИФИКАТ"», 620102, г. Екатеринбург, ул. Московская, 48 "б", тел. (343) 2214668, 2214604, факс (343) 2214669, E-mail ucsi@urcsi.ru.

ПРОДУКЦИЯ МАТЕРИАЛЫ "ПОРИЛЕКС" В ВИДЕ ТРУБ И ЖГУТОВ.
ТУ 2244-003-00203430-2006. Серийный выпуск.

код ОК 005 (ОКП) 22 4410

СООТВЕТСТВУЕТ ТРЕБОВАНИЯМ НОРМАТИВНЫХ ДОКУМЕНТОВ ТУ 2244-003-00203430-2006 "Материалы "ПОРИЛЕКС" в виде труб и жгутов" табл.1, п.1.3, п.1.4, п.2.2 прил.А(п.1)

код ТН ВЭД России: 3926 00 000 0

ИЗГОТОВИТЕЛЬ ЗАО "Уралпластик". Адрес: г. Екатеринбург, пр.Космонавтов, 11, 620017.

СЕРТИФИКАТ ВЫДАН ЗАО "Уралпластик". Адрес: г. Екатеринбург, пр.Космонавтов, 11, 620017.

НА ОСНОВАНИИ протокол испытаний № 15 от 15.06.2012г. ЗАО "Уралпластик" (Испытательная лаборатория), рег. № РОСС RU.0001.22ХИ16 от 11.01.2011, адрес: 620017, г.Екатеринбург, пр.Космонавтов, 1 км

ДОПОЛНИТЕЛЬНАЯ ИНФОРМАЦИЯ Место нанесения знака соответствия: на сопроводительной технической документации, на этикетке.

Руководитель органа З.В. Василенко
Эксперт Т.В. Костромина

Сертификат не применяется в обязательной сертификации

- ▲ Пожарный сертификат Трубная Изоляция НПЗ
- ◀ Сертификат соответствия

Федеральная служба по надзору в сфере защиты прав потребителей и благополучия человека
 Федеральное бюджетное учреждение здравоохранения
 «Центр гигиены и эпидемиологии в Свердловской области»
 Испытательный лабораторный центр

Юридический адрес: пер. Огдынский, 3, г. Екатеринбург, 620078 тел. (343) 374-13-79; факс (343) 374-47-03
 Реквизиты: ОКПО 01944619 ОГРН 105660330510 ИНН/КПП 6670081969/667001001

АТТЕСТАТ № ГСЭН.РУ.ЦОА.069
 «Системы аккредитации лабораторий, осуществляющих санитарно-эпидемиологические исследования, испытаны»
 от 13 июля 2011 г., в Госреестре № РОСС.RU.0001.510116
 действителен до 30 мая 2013 г.

АТТЕСТАТ № РОСС.RU.0001.21ПЮ73
 Федерального агентства по техническому регулированию
 и метрологии, зарегистрирован в Едином реестре 06
 октября 2010 г. действителен до 06 октября 2015 г.

УТВЕРЖДАЮ
 И.В. Чистякова
 м.п. _____ 27-сентяб 2011 г.

**ПРОТОКОЛ
 ЛАБОРАТОРНЫХ ИСПЫТАНИЙ**
 № 11681 от 27 октября 2011 г.

- Наименование предприятия, организации (адрес): ЗАО "Уралэластик"
- Юридический адрес: г. Екатеринбург, пр. Космонавтов, 11
- Наименование образца (пробы), дата изготовления: материал "Порилекс" в виде труб и жгутов, дата выработки: 18.09.2011, объем партии: 147 т.
- Исполнитель (фирма, предприятие, организация): ЗАО "Уралэластик", г. Екатеринбург, пр. Космонавтов, 11 страна: РОССИЯ
- Место отбора: ЗАО "Уралэластик", г. Екатеринбург, пр. Космонавтов, 11
- Условия отбора, доставки
 Дата и время отбора: 25.09.2011 10:00
 Ф.И.О., должность: Мошкова С.С. специалист по сертификации
 Условия доставки: соответствуют НД
 Дата и время доставки ИЛЦ: 26.09.2011 10:00
- Дополнительные сведения:
 Цель исследований, основание: Производственный контроль, договор № 18/4222 от 05.10.2011
- НД на продукцию: ТУ 2244-003-00203430-2006
- НД, регламентирующие объем лабораторных испытаний и их оценку:
 СанПиН 2.1.2.729-99 "Полимерные и полимерсодержащие строительные материалы, изделия и конструкции. Гигиенические требования безопасности",
 СанПиН 2.1.2.1002-00 "Санитарно-эпидемиологические требования к жилам зданиям и помещениям",
 ГН 2.1.6.1338-03 "Предельно допустимые концентрации (ПДК) загрязняющих веществ в атмосферном воздухе населенных мест",
 "Единые санитарно-эпидемиологические и гигиенические требования к товарам, подлежащим санитарно-эпидемиологическому надзору (контролю), утвержденные решением Комиссии Таможенного союза от 28.05.2010 г. № 299"
- Код образца (пробы): 10.11.11681

11. Средства измерений:

№ п/п	Тип прибора	Заводской номер	№ свидетельства о поверке	Срок действия
1	линейка металлическая 1м		к/поверке	21.03.2017
2	Фотолокатор КФК -3	9113651	249973	06.07.2012
3	Дрoматoграф НР 4Ф90	US0000113	232544	13.11.2011
4	Прометриграф М 3700 (ДИП)	489	226368	29.10.2011

Протокол № 11681 рассчитан 27.10.2011
 Результаты отнесены к образцам (пробам), прошедшим испытания стр. 1 из 2
 Настоящий протокол не может быть частично использован без письменного разрешения ИЛЦ

Результаты испытаний

№№ п/п	Определяемые показатели	Единицы измерения	Результаты испытаний	Величина допустимого уровня	НД на методы исследований
ОРГАНОЛЕПТИЧЕСКИЙ АНАЛИЗ					
Образец поступил 26.09.2011 10:10					
Регистрационный номер пробы в журнале 11681					
дата начала испытаний 19.10.2011 дата выдачи результата 25.10.2011 14:32					
1	Одориметрия	балл	0	2	МУ 2.1.2.1829-04
КОЛИЧЕСТВЕННЫЙ ХИМИЧЕСКИЙ АНАЛИЗ					
Образец поступил 26.09.2011 10:10					
Регистрационный номер пробы в журнале 11681					
дата начала испытаний 19.10.2011 дата выдачи результата 25.10.2011 14:32					
1	Ацетальдегид	мг/м3	менее 0,01	0,01	МУК 4.1.599-96
2	Изопропанольный спирт	мг/м3	менее 0,01	0,2	МУК 4.1.618-96
3	Метанол	мг/м3	менее 0,5	0,5	МУК 4.1.598-96
4	Формальдегид	мг/м3	менее 0,003	0,003	Р(РД) 52.04.186-89

Ф.И.О., должность лица, ответственного за оформление протокола: _____
 Ентус В. А. зав. отделом

ЗАКЛЮЧЕНИЕ:
 Данный образец, проба № 11681 "материал "Порилекс" в виде труб и жгутов" в объеме проведенных испытаний соответствует требованиям ГН 2.1.6.1338-03 "Предельно допустимые концентрации (ПДК) загрязняющих веществ в атмосферном воздухе населенных мест", ГЛ П Р 6 п.3.1, ГЛ П Р 6 п.3.3, прил. 6.1. "Единые санитарно-эпидемиологические и гигиенические требования к товарам, подлежащим санитарно-эпидемиологическому надзору (контролю)", утвержденные решением Комиссии Таможенного союза от 28.05.2010 г. № 299"

Специалист, ответственный за заключение: _____
 Ентус В. А. зав. отделом

Протокол № 11681 рассчитан 27.10.2011
 Результаты отнесены к образцам (пробам), прошедшим испытания стр. 2 из 2
 Настоящий протокол не может быть частично использован без письменного разрешения ИЛЦ

▲ Протоколы испытаний на трубную изоляцию

PENOTERM

ПРОГРЕСС С ПОЛЬЗОЙ ДЛЯ ЖИЗНИ

www.penoterm.ru